

**Einbaueinleitung für Stabilisator-Kit**  
(Best.-Nr. 12562)

**LIMORA**

Ersatzteile für klassische britische Fahrzeuge

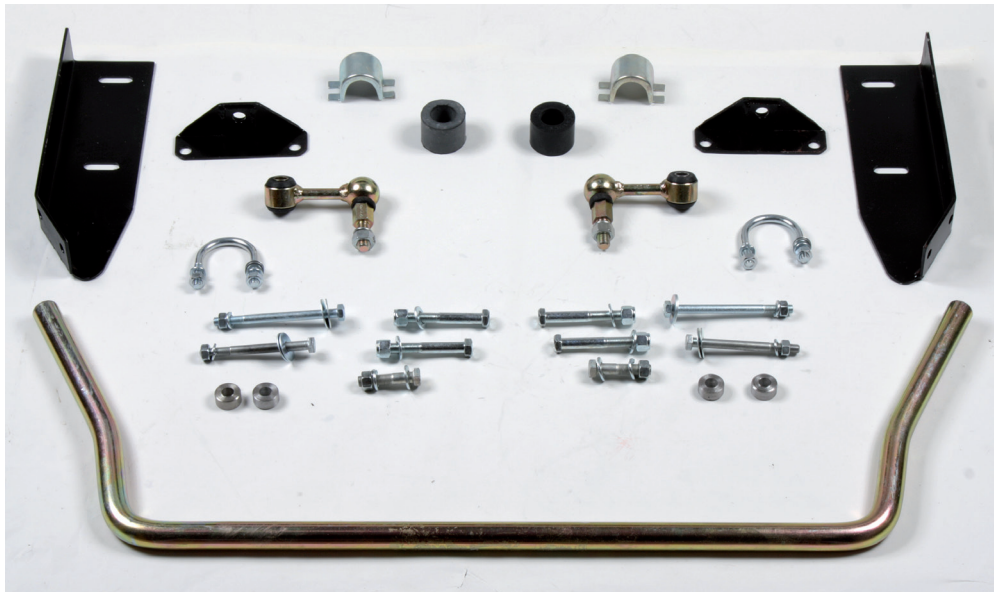

**Limora Zentrallager**

Industriepark Nord 21  
D - 53567 Buchholz  
Tel: +49 (0) 26 83 - 97 99 0  
E-Mail: [Limora@Limora.com](mailto:Limora@Limora.com)  
Internet: [www.Limora.com](http://www.Limora.com)

**Filialen:**

- Aachen • Berlin • Bielefeld
- Düsseldorf • Hamburg
- Köln • Stuttgart

**Stückliste:**

1.	4x Schraube 3/8" x2 3/4" UNF 4x Unterlegscheiben 3/8" 4x Stop-Mutter 3/8"
2.	2x Schraube 5/16" x3 1/2" UNF 4x Karosseriescheiben 5/16" 2x Federringe 5/16" 2x Muttern 5/16" UNF
3.	2x Schraube 5/16" x4" UNF 4x Karosseriescheiben 5/16" 2x Federringe 5/16" 2x Muttern 5/16" UNF
4.	2x Schraube 3/8" UNF x1 3/4" 2x Muttern 3/8" UNF 2x Unterlegscheiben 3/8" 2x Federringe 3/8"
5.	4x Distanzhülse
6.	2x Halter hinten
7.	1x Halter LH
8.	1x Halter RH
9.	1x Stabilisatorstange
10.	1x Stabilisatorgelenk außen LH
11.	1x Stabilisatorgelenk außen RH
12.	2x Gummlager Stabilisator
13.	2x Halteblech Stabilisatorgummi
14.	2x U-Bügel Stabilisator 4x Mutter 5/16" UNF 4x Unterlegscheibe 5/16" 4x Federringe 5/16"

## Mounting instruction TR2-3 Anti-Roll-Bar (Part no. 12562)

**LIMORA**  
Spare Parts for Classic British Cars

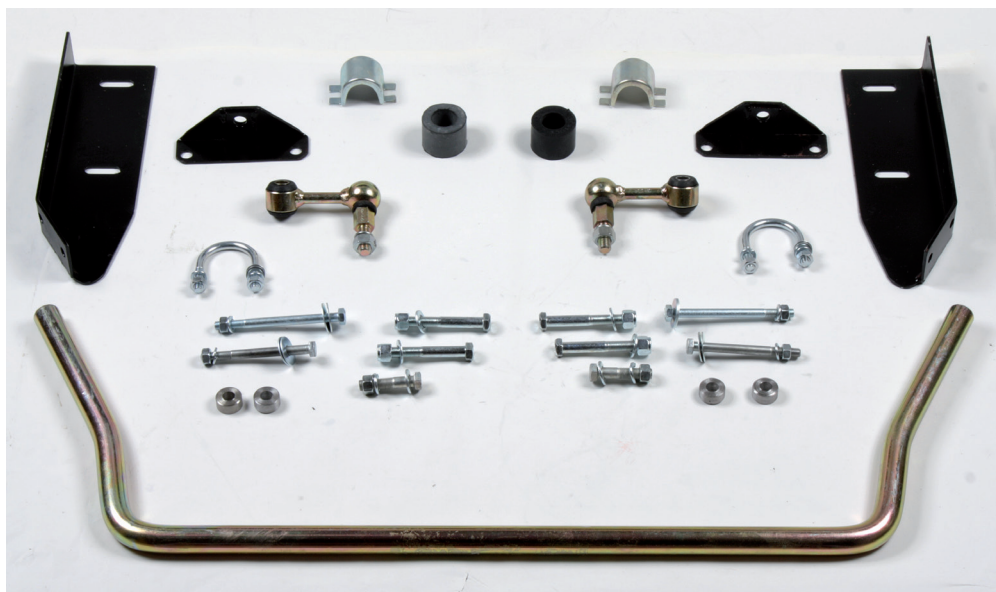

**Limora central warehouse**  
Industriepark Nord 21  
D - 53567 Buchholz  
Tel: 49 (0) 26 83 - 97 99 0  
E-Mail: [Limora@Limora.com](mailto:Limora@Limora.com)  
Internet: [Limora.com](http://Limora.com)

### Stores:

• Aachen • Berlin • Bielefeld  
• Düsseldorf • Hamburg  
• Köln • Stuttgart

### Parts list

1.	4x Bolts 3/8" x2 3/4" UNF 4x Washer, plain 3/8" 4x Nut, nyloc 3/8"
2.	2x Bolts 5/16" x3 1/2" UNF 4x Washer, plain 5/16" 2x Washer, locking 5/16" 2x Nut 5/16" UNF
3.	2x Bolts 5/16" x4" UNF 4x Washer, plain 5/16" 2x Washer, locking 5/16" 2x Nut 5/16" UNF
4.	2x Bolt 3/8" UNF x1 3/4" 2x Nut 3/8" UNF 2x Washer, plain 3/8" 2x Washer, locking 3/8"
5.	4x Distance tube
6.	2x Rear bracket
7.	1x Bracket LH
8.	1x Bracket RH
9.	1x Anti-Roll-Bar
10.	1x Link assembly outside LH
11.	1x Link assembly outside RH
12.	2x Bushing, rubber
13.	2x Clamping bracket
14.	2x Retainer assembly Anti-Roll-Bar 4x Nut 5/16" UNF 4x Washer, plain 5/16" 4x Washer, locking 5/16"

**Instruction de montage pour kit de barre stabilisatrice TR2-3**  
(Ref. no. 12562)

**LIMORA**

Pièces détachées pour voitures anglaises

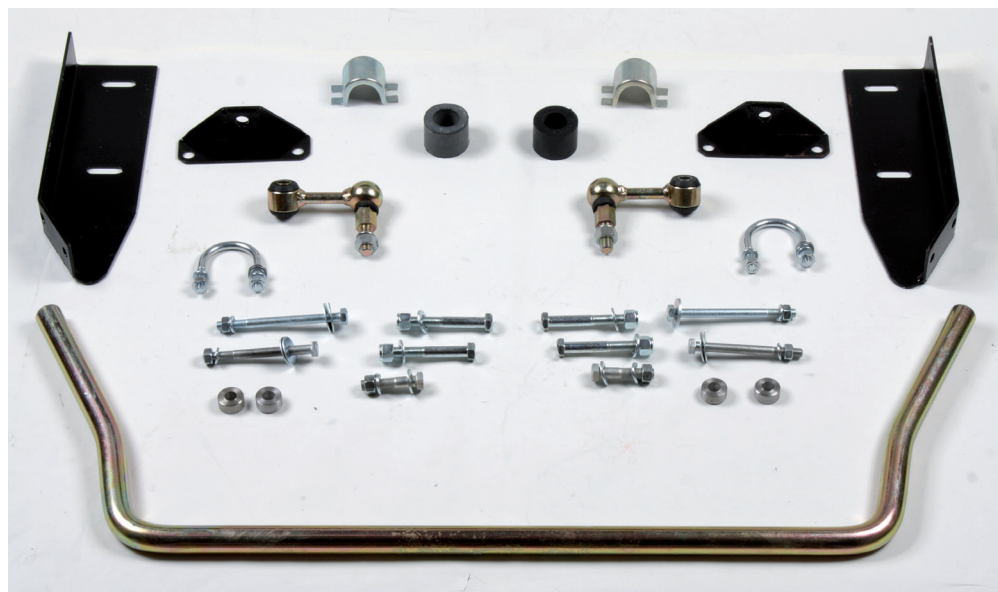

**Limora Paris**

Tél: +33 (0) 139 - 57 05 99  
E-Mail: Paris@Limora.com

**Limora Aix la chapelle**

*Le magasin rétro passion*  
Feldstraße 41  
D - 52070 Aachen

E-Mail: Aachen@Limora.com

**Nous parlons français**

**Limora siège social**

Industriepark Nord 21  
D - 53567 Buchholz  
Tél: +49 (0) 26 83 - 97 99 0  
E-Mail: Limora@Limora.com

**Internet: Limora.com**

**Liste des pièces**

1.	4x Vis 3/8" x2 3/4" UNF 4x rondelle 3/8" 4x Nylstop 3/8"
2.	2x Vis 5/16" x3 1/2" UNF 4x rondelle de carrosserie 5/16" 2x rondelle frein 5/16" 2x écrou 5/16" UNF
3.	2x Vis 5/16" x4" UNF 4x rondelle de carrosserie 5/16" 2x rondelle frein 5/16" 2x écrou 5/16" UNF
4.	2x Vis 3/8" UNF x1 3/4" 2x écrou 3/8" UNF 2x rondelle de carrosserie 3/8" 2x rondelle frein 3/8"
5.	4x Entretoise
6.	2x Support arrière
7.	1x Support LH
8.	1x Support RH
9.	1x Barre stabilisatrice
10.	1x Rotule de barre stabilisatrice extérieure LH
11.	1x Rotule de barre stabilisatrice extérieure RH
12.	2x Silentbloc de stabilisateur
13.	2x Tôle de montage silentbloc stabilisateur
14.	2x Etrier U stabilisateur 4x écrou 5/16" UNF 4x rondelle de carrosserie 5/16" 4x rondelle frein 5/16"

## Einbaueinleitung für Stabilisator-Kit (Best.-Nr. 12562)

1. Schrauben unterer Dreieckslenker vorn außen entfernen und Halter wie in Abb. 1 mit mitgelieferten Schrauben und Distanzhülsen montieren (rechts und links).
2. Stoßstangenhalter am Rahmen abschrauben und zwischen Stoßstangenhalter und Rahmen die Halterbleche der Stabilisatorstange mit mitgelieferten längeren Schrauben befestigen (rechts und links) siehe Abb. 2.
3. Stabilisator mit Hilfe der mitgelieferten Halter und Stabilisatorgelenke (Abb. 3) am Fahrzeug anschrauben.



Abb. 1

## Mounting Intruccion TR2-3 Anti-Roll-Bar (Part no. 12562)

1. Remove the two bolts from the front lower wishbone. Fit the new bracket with the two bolts supplied together with the distance tubes (both left and right) - as photo 1.
2. Remove the bumper bracket from the chassis, and re-fit with the new anti-roll bar bracket between it and the Chassis using the new bolts supplied (both left and right) - as photo 2.
3. Bolt the new anti-roll bar using the new brackets and links supplied.

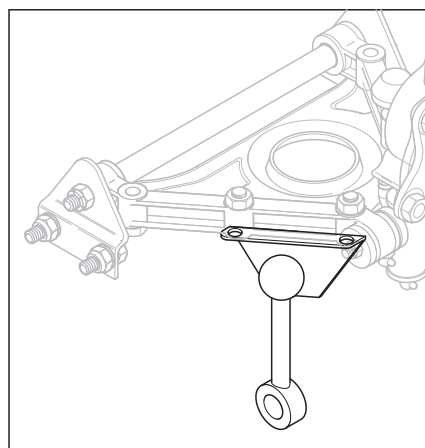
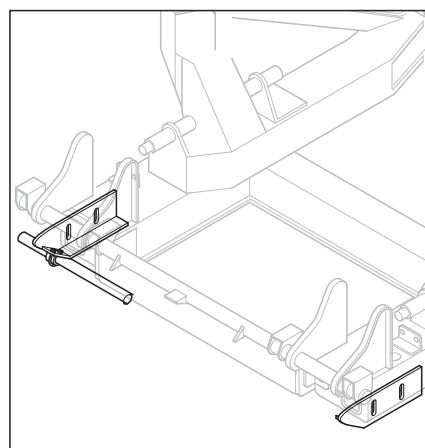

Abb. 2,3

## Instruction de montage pour kit de barre stabilisatrice TR2-3 (Ref. no. 12562)

1. Démontez les vis extérieures avant sous le triangle de direction et montez le support avec les vis et entretoises fournies suivant la vue N°1.
2. Dévissez les vis des supports de pare-chocs et montez entre ces supports et le cadre les tôles de montage de la barre stabilisatrice avec les vis longues fournies (droite et gauche) voir vue N°2.
3. Monter la barre stabilisatrice sur le véhicule à l'aide des étriers et rotules fournis (vue N°3).