

Montageanleitung für den Haubenlift-Kit

Passend für Spitfire MK4 und 1500 (1970-80) sowie GT6 Mk3 (1970-73)

Dieses Kit enthält:

- 2 Gasdruckfedern
- 1 LH Halterung
- 1 RH Halterung
- 4 Kugelgelenke
- 4 Federscheiben
- 4 große Unterlegscheiben
- 4 Muttern

1. Befestigen sie ein Kugelgelenk wie abgebildet an der rechten Halterung.
2. Öffnen sie die Motorhaube und rasten Sie die Haubenaufsteller ein.
3. Entfernen sie die 2 Schrauben mit Unterlegscheiben des rechten Aufstellers, wie in der Abbildung auf Seite 2 gezeigt, dann befestigen sie die neue rechte Halterung entsprechend. Stellen sie hierbei sicher, dass der Kabelbaum unter/hinter der Halterung geführt wird.
4. Setzen sie eine große Unterlegscheibe auf eines der Kugelgelenke und montieren sie dies in das vorhandene Loch (siehe Abbildung oben auf Seite 2). Versuchen sie hierbei das Kugelgelenk zu drehen und bis zum Anschlag einzufädeln. Sollte dies nicht gelingen, bohren sie das Loch entsprechend etwas größer. Montieren sie nun noch eine weitere große Unterlegscheibe zusammen mit einer Federscheibe und befestigen sie diese mit einer Mutter.
5. Drehen sie die Gasdruckfeder so, dass die Endstücke entgegengesetzt ausgerichtet sind. Die Stößelstange der Gasdruckfeder sollte „nach unten“ ausgerichtet sein, um die Dichtungen über eine lange Lebensdauer geschmiert zu halten. Schieben sie nun die Gasdruckfeder auf das obere Kugelgelenk, und dann können sie, durch leichtes Anheben der Motorhaube, das andere Ende der Gasdruckfeder auf dem unteren Kugelgelenk befestigen
6. Entfernen sie nun den originalen linken Haubenaufsteller und wiederholen sie die obigen Schritte, um die linke Seite zu montieren.
7. Ziehen sie die Motorhaube vorsichtig nach unten und lassen sie sie nicht zuschlagen. Hinweis: Neue Gasdruckfedern fühlen sich anfangs sehr „straff“ an; mit der Zeit werden sie „weicher“.

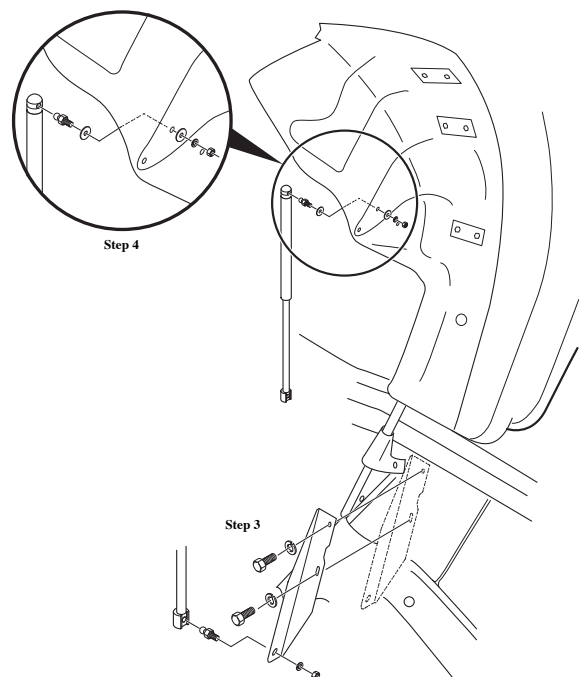
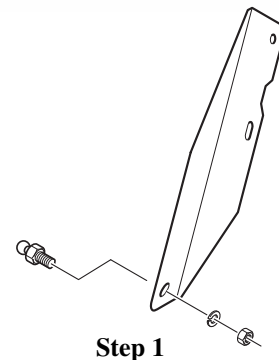

Bonnet Lift Kit Installation Instructions

Thank you for purchasing our Kit! It is designed to fit:

1. 1970-80 Spitfire (Mk IV and 1500).
OR
2. MK3 GT6
3. It will fit all MK3 Spitfires & 1500s (71-78), although we make a different kit intended for these earlier Spitfires.

This Kit contains:

- 2 Gas Springs
- 1 LH Bracket
- 1 RH Bracket
- 4 Ball Studs
- 4 Lock Washers
- 4 Flat Washers
- 4 Nuts



1. Attach a Ball Stud to the RH Bracket as shown.
2. Open your bonnet and set the factory prop.
3. Remove the 2 bolts and washers shown in the illustration, then fasten the RH bracket with them (be sure to tuck your wiring harness under/behind the bracket for tidiness).
4. Place a large washer on a Ball Stud and install it in the proper hole (see illustration). You may be able to turn the Ball Stud and thread it all the way flush without drilling the hole larger. Otherwise drill the hole ever so slightly larger. Now apply one more Large Washer and a Lock Washer and fasten tightly with a Nut.
5. Twist the Gas Spring such that the end-fittings are facing opposite directions. The „tube end“ of the Gas Spring should be oriented “up” so as to keep the seals lubricated for long life. Press* the Gas Spring onto the top Ball Stud, and then by lifting the bonnet slightly, you can press the bottom end of the Gas Spring onto the lower Ball Stud.

*Hint: pressing directly on isn't the best way to attach. It's better to “rotate” or “shoe horn” them on.

6. Now remove the Factory Prop, and repeat the above steps to install the left hand side.
7. Carefully pull the bonnet down and don't allow it to slam shut. Note: New Gas Springs will feel very stiff at first. They will soften up over time and with use.

